

Lampe tempête Aïda express 1350N

Puissance : 350 CP

Carburant : Pétrole

Date de production : 1952/53



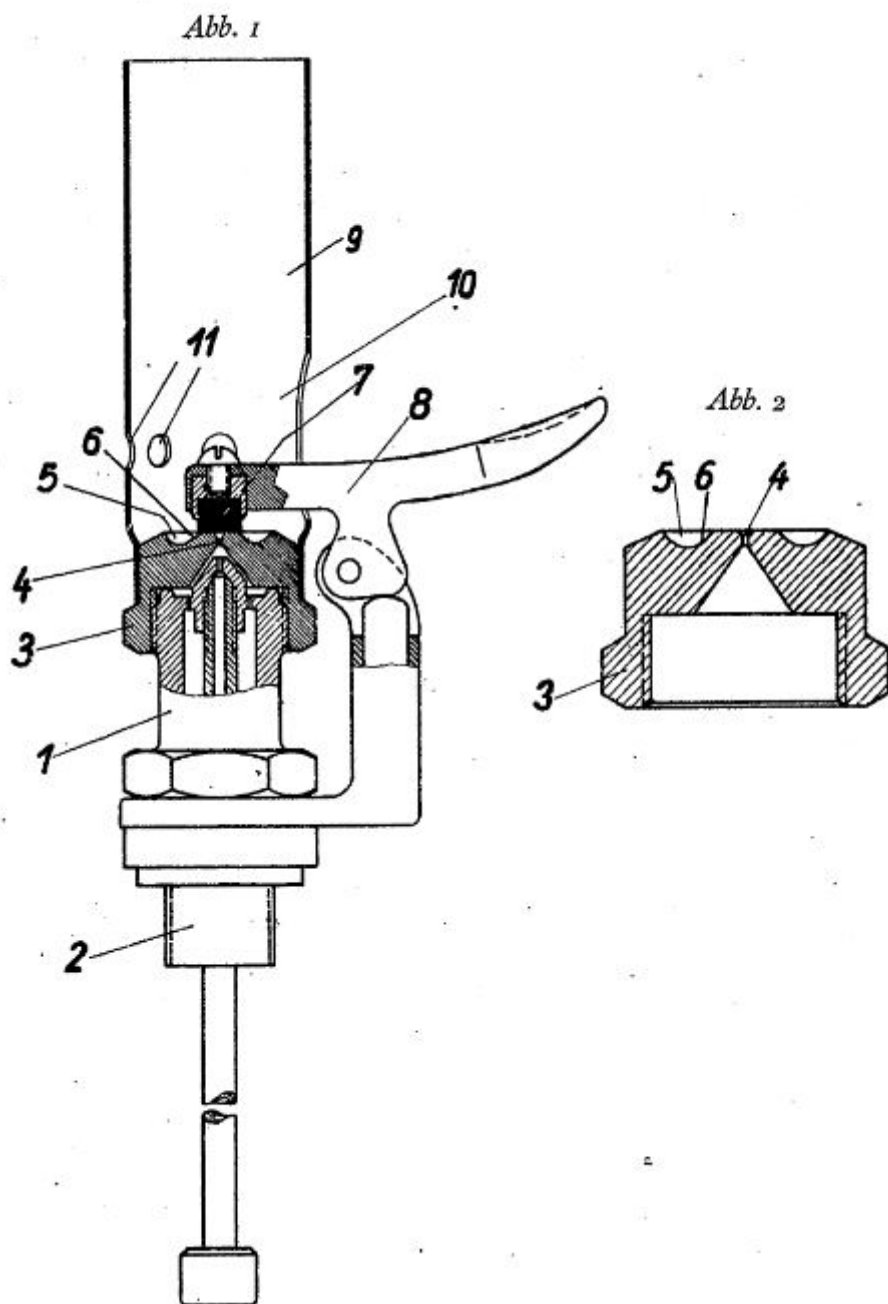

Le croquis du brevet de septembre 1939.

La lampe est équipée d'un préchauffeur à cuillère (löffelrapid) qui a été breveté en septembre 1939 sous le n° DE700213 et installé à partir de 1942. Cela nous donne une date approximative de début probable de production. Le N qui suit 1350 signifie simplement que cette lampe est préchauffée à l'aide de la pompe et du pétrole du réservoir.



Une autre piste est la taille et surtout l'orientation des fentes dans le collier de la lampe. Ce type de fentes verticales sur le collier a été breveté en octobre 1952 . Si on considère que le préchauffeur n'a certainement pas été produit avant l'installation de l'usine à Altena, à Berlin Ouest aux environs de 1950 (voir historique) et que ce type de préchauffeur a été remplacé par le modèle à "domino" en 1954, cela pourrait nous donner une production par Graetz AG en Allemagne de l'Ouest en 1952/53.



728,350 COMPLETE SPECIFICATION
2 SHEETS This drawing is a reproduction of
the Original on a reduced scale.
SHEET 1

Fig.1

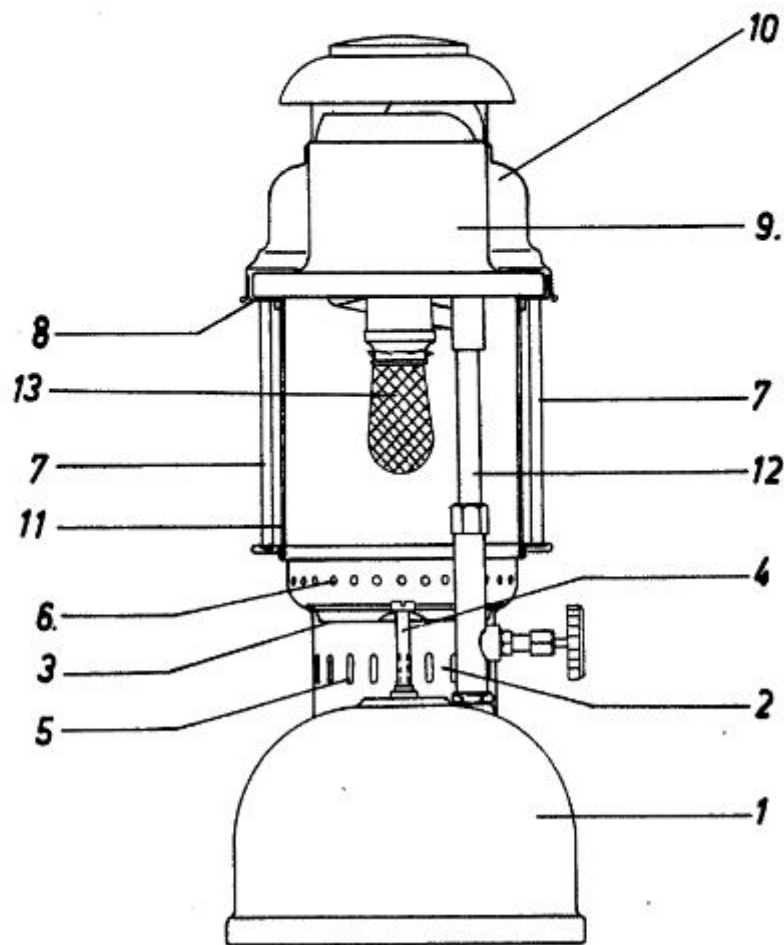

Le croquis du brevet DE728350