

Lampe tempête Petromax 827

Puissance : 250 CP

Carburant : Pétrole

Date de construction : après 1964



Cette petite sœur de la Px 829 a exactement les mêmes caractéristiques que sa grande sœur avec le manomètre et de préchauffeur rapide, Elle se révèle plus facile à démarrer pour les débutants car la quantité de pétrole à vaporiser est moins importante. Ce type de mécanisme de préchauffeur a été breveté en 1964.





Un manomètre est bien pratique, mais il faut se méfier car ces engins sont fragiles et peuvent être mal étalonnés. Rien ne vaut la pratique pour savoir apprécier la pression utile. La grosse vis ronde à droite sert à la décompression du réservoir. Même si on peut, dans l'absolu, laisser un réservoir sous pression à l'arrêt de ces lampes, il est préférable de décompresser car une augmentation de la chaleur peut entraîner une hausse du niveau du pétrole dans le réservoir et une fuite à l'arrêt ;-(



Le préchauffeur type 1964 et plus



Voici la tête du brûleur de cette 250 CP. Il est semblable sur tous les modèles d'après guerre. Si vous êtes intéressés, vous trouverez tous renseignements utiles sur les pages techniques de ce site,

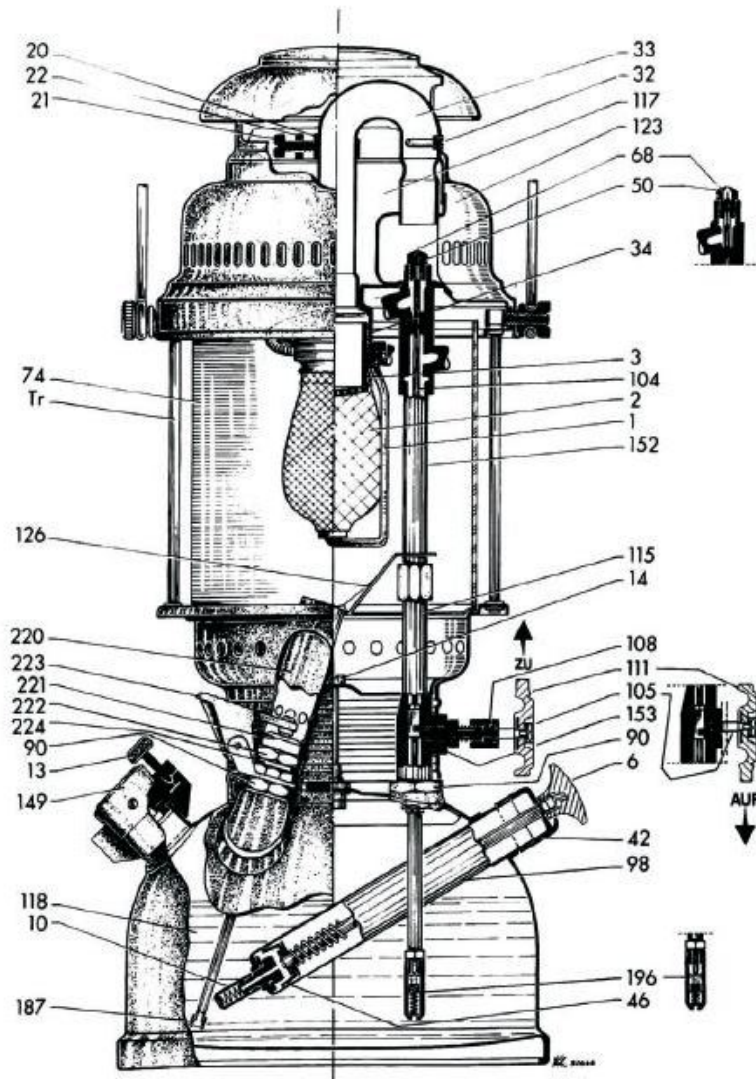

Cet éclaté d'une lampe vous permettra de comprendre le cheminement du pétrole et de visualiser les différents composants. Les numéros sont les références des pièces pour d'éventuelles commandes, Attention, on ne trouve plus de pièces pour ce petit modèle de 250 CP, seulement pour les grandes 500 CP