

Lampe tempête Bi-aladdin 400F

Carburant : Pétrole

Puissance : 300 CP

Dates de construction : années 50 ??



La Bi-aladdin 400F (pour France ?) ressemble bigrement à la 300X de chez Bialaddin. Il faut noter que malgré le chiffre 400, elle n'est en rien plus puissante que la 300X car le générateur est identique.

En fait, les différences sont vraiment minimes. Il n'y a aucune gravure sur le collier. Par contre, on note sur le réservoir : Breveté SGDG, modèle déposé Bi-Aladdin, modèle 400F.
Il est bien difficile de dire quelles pièces ont été fabriquées en France et en quoi ce modèle puisse être breveté spécifiquement. Tout juste note t'on que le bouchon de remplissage est plus petit que sur les 300X.



Pour le reste, c'est bien un montage type comme sur le modèle anglais de l'époque, avec la coupelle de préchauffage glissée sur le vaporisateur, même si la manette des gaz a un look un peu différent.



La manette de la 300X et celle de la 400F qui est un peu plus longue.



Une autre différence minime doit être notée entre la pompe de 300X et celle de la 400F. C'est certain, le réservoir a été fabriqué en France. Mais il faut vraiment chercher !!

Voici un autre modèle de 400F basé sur la Bialaddin 305 avec sa cage en aluminium. Je ne suis pas certain de pouvoir dire que c'est un modèle original, un modèle tardif de cette 400F ou une reconstruction ?

Si vous en croisez un autre identique, merci de m'en faire part.

On retrouve tous les marquages sur le réservoir mais cette fois le collier est estampillé au nom de la 305 Made in England.



Montage original ou reconstruction après coup ? peut-être un modèle tardif ?



Ce modèle appartient à Jean Yves. Notez les boutons de prises d'air du carburateur qui sont hexagonaux comme sur les premiers modèles de 300X et non pas ronds. Sans doute, est-ce un des premiers modèles. Il n'y a pas non plus de marquage sur le collier de la lampe.

Lanterne tempête "BIALADDIN"

Modèle 400 F.

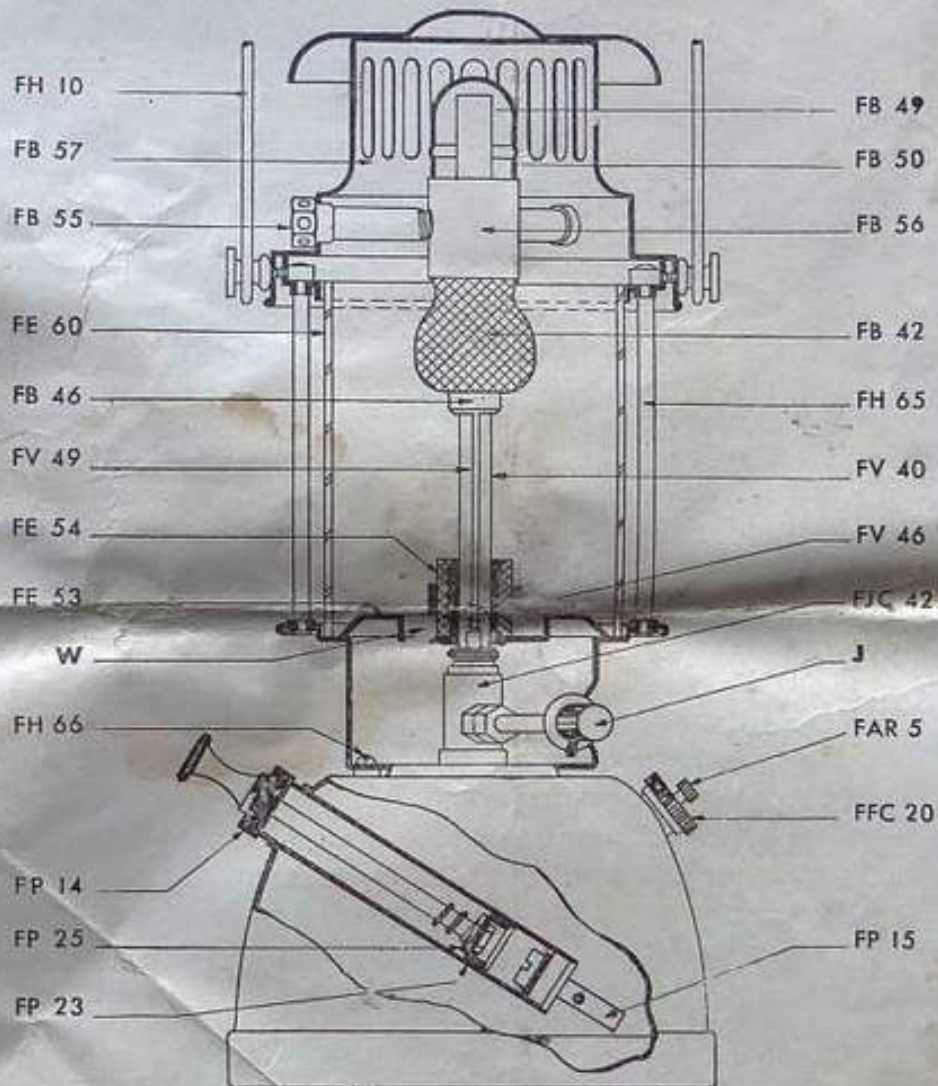

INDUSTRIES ALADDIN S. A.

149, Boulevard Ney

PARIS (18°)

Téléph. : MARcadet 59-53

Télégr. : Aladdinal-Paris