

Lampe de table Tilley TL 106 dite "The Queen"

Carburant : Pétrole

Puissance : 300 CP

Date de construction : de 1952 à 1956.



Il y a eu 3 variations de cette lampe entre 1946 et 1961, année de sortie de la TL 120. Celle-ci est sortie entre 1952 et 1956. Elle se caractérise principalement par ce nouveau réservoir arrondi. Elle pouvait être proposée avec un abat-jour sous la dénomination TL 116.



Mis à part le design, il n'y a aucune innovation sur ce modèle. Tilley reste fidèle à ses classiques, avec un générateur qui reçoit le brûleur sur lequel on clipsera le verre.
On retrouve cette idée géniale qui consiste à fixer les vis de serrage du verre sur des lames ressort en acier, ce qui permet, lors de la dilatation du métal du brûleur à la chaleur, de ne pas pincer le verre et de le préserver.

Une petite manette isolante permet de fermer la montée du pétrole venant du réservoir sous pression. Elle sert aussi à manœuvrer l'aiguille de nettoyage du gicleur.

Août 1923 GB202485

[This Drawing is a reproduction of the Original on a reduced scale]

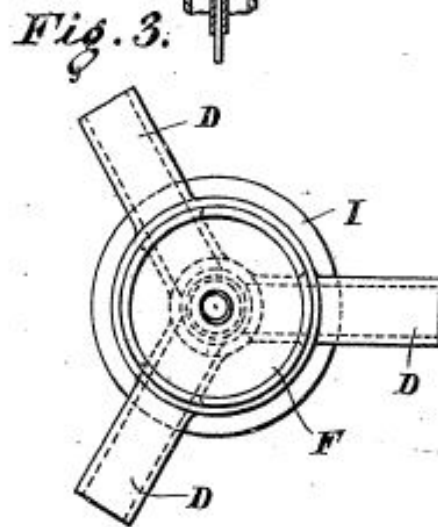
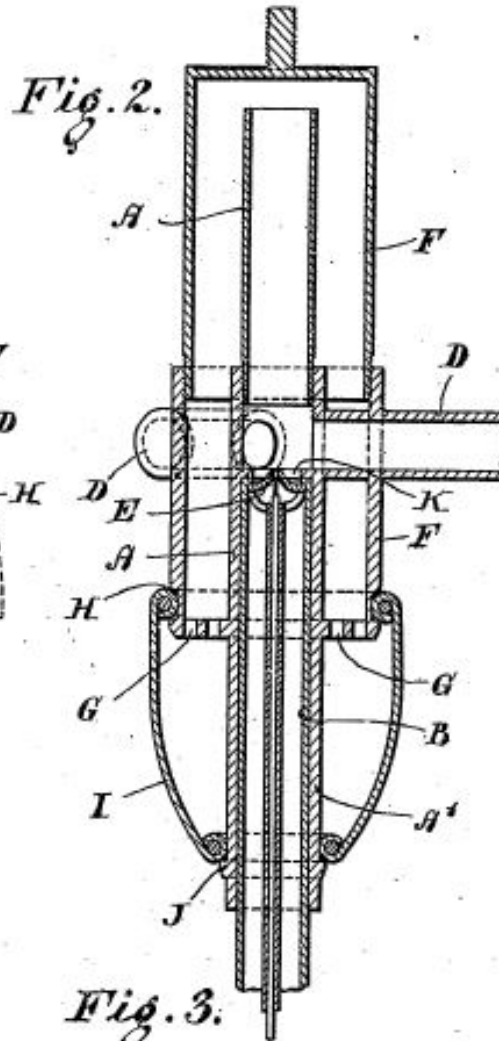
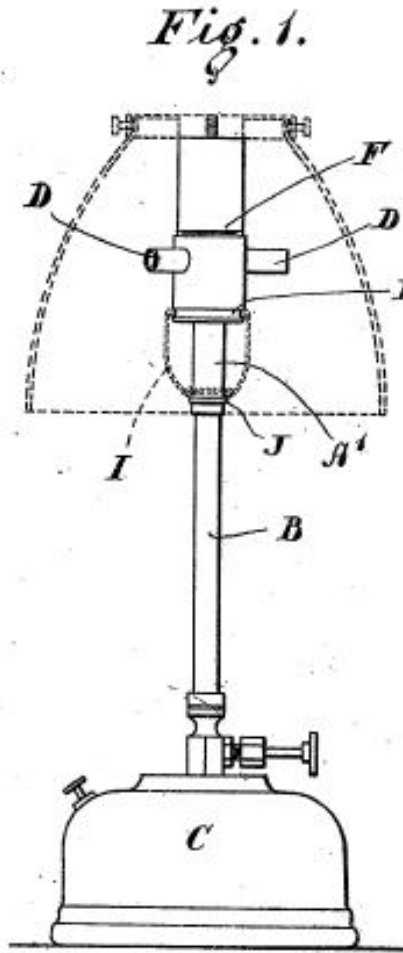

Mally & Sons, Photo-Litho

Le brevet de ce type de brûleur a été déposé en août 1923. Il sera monté sur une grande partie des lampes de la marque. Il n'a pas été modifié en profondeur au fil des années.



La lampe ayant été trouvée un peu cabossée et complètement décapée, il a fallu se poser la question de la couleur à appliquer après enduit et primaire. Comme vous le voyez le fond est peint d'origine en couleur or. J'en ai donc déduit que la lampe entière était peinte en or ou en couleur laiton. Il faut cependant savoir que les documents Tilley présente toujours cette lampe avec une couleur crème. (Il existe une version avec un réservoir chromé)



Toute une série d'abat-jour en verre a été produite pour coiffer cette TL 106. Cette verrerie est typique des années 50 chez Tilley. Ce modèle existe aussi en blanc avec ou sans décoration.

Dans les années 50, la lampe a été vendue avec un abat-jour plastique sous l'appellation TL 116 .

La peinture dorée, une production spéciale pour le marché français à l'instar des américaines Coleman Quick Lite des années 20 peintes en couleur or elles aussi ?
Ce n'est qu'une hypothèse.....