

Lampe Petromax n° 828/300 HK

Carburant : Pétrole

Puissance : 300 CP

Fabrication : mars 1940



Elle est gravée à la main sous le réservoir d'un 340 soit mars 1940, ce qui correspond bien à son architecture générale.



Zu der Patentschrift 700213
Kl. 4g Gr. 26

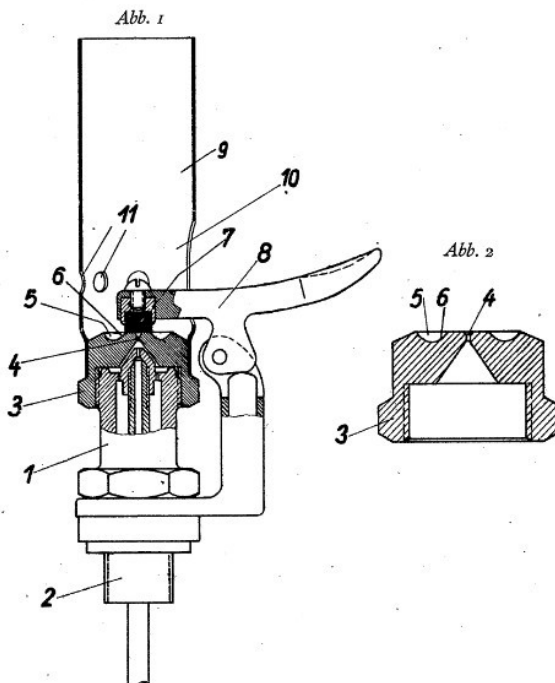

En fait, la lampe est neuve. On trouve encore l'étiquette d'origine en place sur l'axe de la molette des gaz verte et jaune.

Cette lampe est dotée d'un des premiers type de préchauffeur rapide dit "loffelrapid" ce qui signifie en français "préchauffeur rapide à cuillère". Le brevet DE 700213 date de 1939. Ce dispositif perdurera jusqu'en 1954. Par contre, elle n'est pas dotée de cuvette à alcool. A cette époque, on faisait beaucoup confiance au préchauffeur, mais elle sera réintroduite.



Malheureusement, un stockage dans de mauvaises conditions a eu raison d'une partie du nickel sur le réservoir,

Il est aussi tout à fait possible qu'en ces temps de guerre, ce métal rare ait été réservé à l'armement ou que son approvisionnement ait été rendu difficile par les affrontements. En tout état de cause, le réservoir a été moins bien traité que le reste des éléments.

On ne retrouvera pas longtemps ce magnifique chapeau émaillé rouge vif et c'est bien dommage. Il sera abandonné après la guerre au profit d'un capot nickelé.





A cette époque, l'architecture des Petromax est aboutie. Certains changements mineurs seront brevetés au fil des années, mais on ne notera rien de fondamental.

