

Réchaud un feu n° 315 Jolp

Carburant : Pétrole

Date de construction : Années 30.





Le cadre émaillé bleu est français mais tout le reste du réchaud est une production suédoise de chez SVEA. Il semble que ce soit une production spécifique pour Jolp, car on ne retrouve pas ce réchaud en Scandinavie.



Fourneau JOLP No. 315.



Même modèle que ci-dessus mais à un feu seulement. Le cylindre est fixé sur les deux pieds de droite.

Les fourneaux JOLP Nos. 310 et 315 se font en 4 couleurs attrayantes : bleu, gris-bleu, vert, bambou.

Numéros...		310 à 2 feux	315 à 1 feu
Capacité	litre	1+1	1
Dimensions plaque dessus	m/m	520 x 265	265 x 265
Poids complet, sans emballage	kg.	7.250	4.000
<i>La pièce...</i>	fr.	238. »	133. »

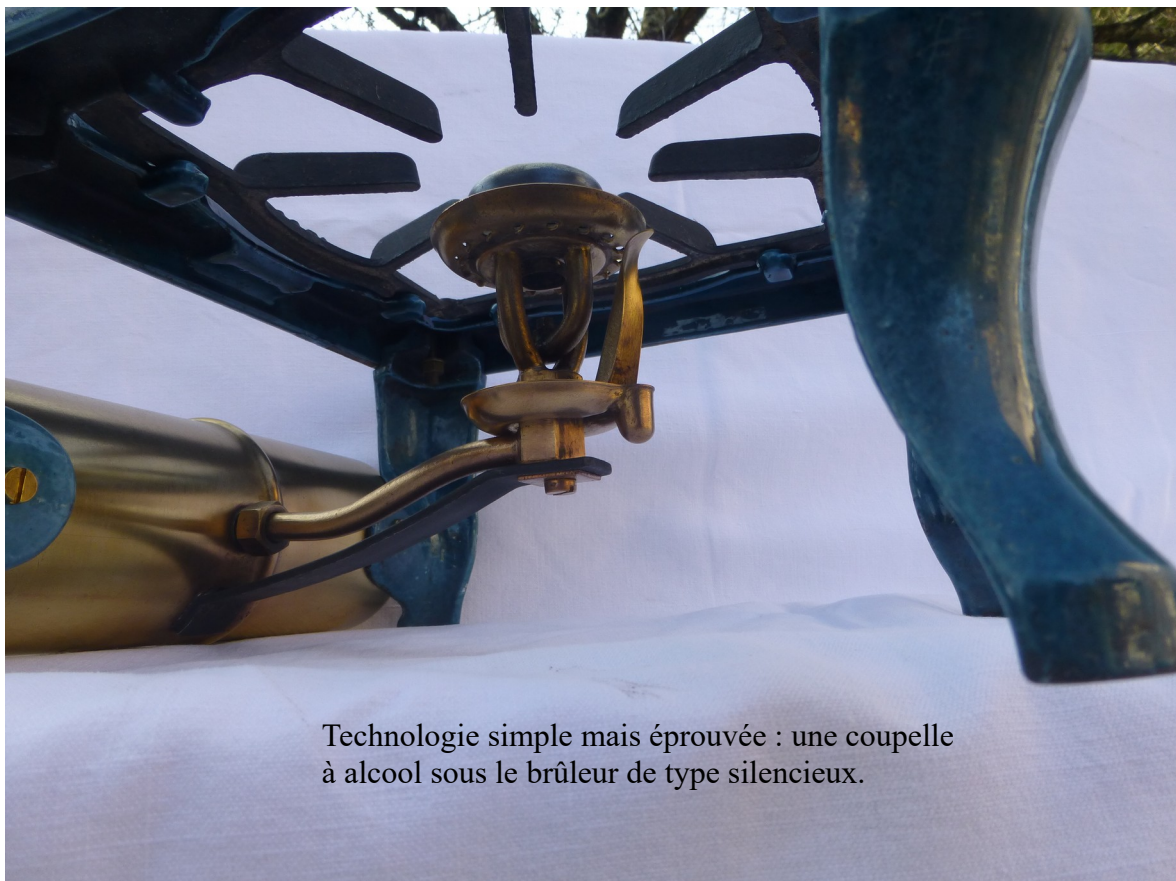

Technologie simple mais éprouvée : une coupelle à alcool sous le brûleur de type silencieux.



Il existe aussi en version deux feux.

**Fourneau JOLP No. 320,
en acier laminé embouti, émaillé, à 2 feux.**



Se fait en vert demi-foncé.

En acier laminé embouti. Le Fourneau JOLP No. 320 est d'une solidité à toute épreuve, il peut supporter les poids les plus lourds, lessiveuse et grande bassine mises ensemble sur le fourneau ne causeront pas le moindre fléchissement.

Équipé avec deux cylindres "SVEA" dont le fonctionnement est garanti et muni de brûleurs silencieux.

L'émail a un joli aspect brillant et est très résistant.

Contenance..	litre	1+1
Dimension plaque dessus	-/-	320 x 303
Poids complet sans emballage.. . . .	kg.	5 300
<i>La pièce..</i>	fr.	255. .

Fourneaux " JOLP " à gaz de pétrole.

Avec Cylindres Suédois.

Dessus de grande surface permettant l'emploi de larges récipients.
Cylindres amovibles " SVEA " équipés avec bec simple a brûleur silencieux et solidement fixés sur le bâti.



" SVEA-SIMPLEX "

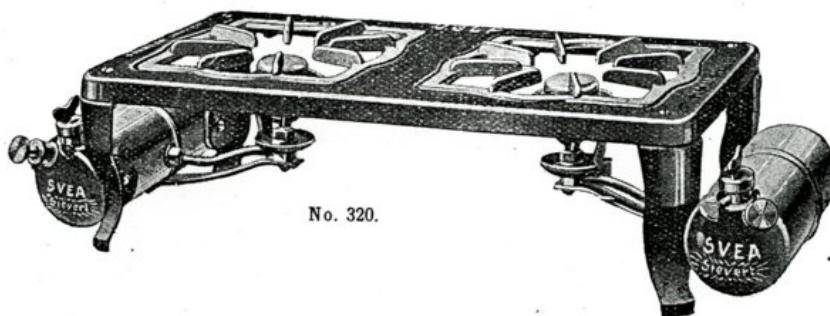

No. 320.

Modèles " SVEA-SIMPLEX " et No. 320. — Bâti en acier laminé.

Robuste, léger et incassable. Facilement transportable. Supportent les poids les plus lourds sans fléchissement ni risque de casse.

Émaillage résistant et très attrayant.

Le Modèle " SVEA-SIMPLEX ", un feu, se fait en 2 couleurs : rouge et bleu.

Le Modèle No. 320, deux feux, se fait en 3 couleurs : vert, rouge et bleu.

	" SVEA-SIMPLEX " à 1 feu	320 à 2 feux
Contenance.	1	1 + 1
Dimensions plaque dessus.	230 × 230	520 × 265
Poids complet sans emballage.	1.850	5.200
G La pièce.	110. »	220. »

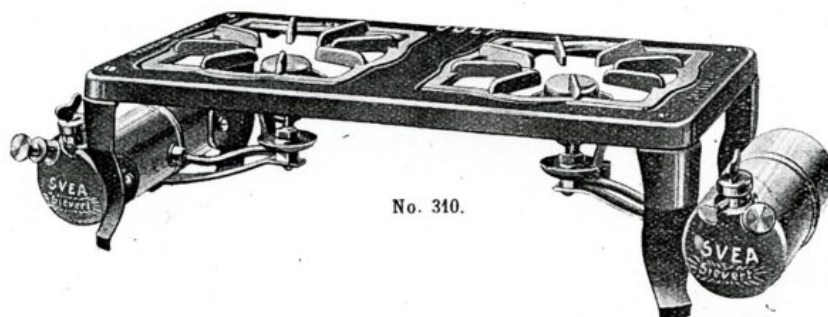

No. 310.

Mêmes caractéristiques que le No. 320 mais équipé avec bâti en fonte émaillée.

Modèles Nos. 310 et 315. — Bâti en fonte émaillée.

Se font en 4 couleurs attrayantes : bleu, gris, vert et marron.

Numéros.	315 à 1 feu	310 à 2 feux
Contenance.	1	1 + 1
Dimensions dessus.	265 × 265	520 × 265
Poids, sans emballage ..	4.500	7.250
G La pièce.	120. »	220. »

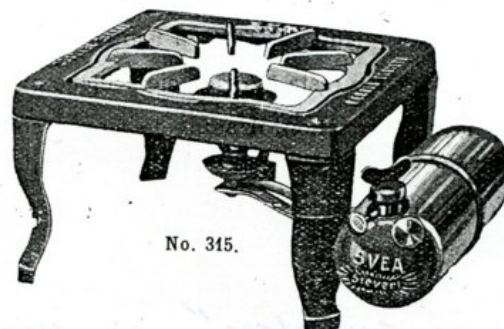

No. 315.

L'association Jolp/SVEA s'est faite sur de nombreux modèles de réchauds